



Frente Integral



Frente Vidriado



Fachadas



www.alcemar.com.ar

Frente Integral

- 2 Índice de Perfiles
- 3 **Detalle de Perfiles en Escala 1:1**
- 5 Detalle de Accesorios
- 6 Dimensiones Máximas de Fabricación









Dimensiones de corte: Las medidas de corte contenidas en el presente catálogo son válidas únicamente para el armado de un prototipo, mediante el cual se deberá verificar el adecuado funcionamiento de todos los componentes a utilizar (Perfiles de Aluminio, Accesorios, Vidrios, etc.) antes de iniciar la producción en serie.

Peso de las Barras de Perfiles: El peso por metro de los perfiles es estimado, con una tolerancia de + / - 10%.

Largo de las Barras de Perfiles: La medida Standard de las Barras de Perfiles es de 6030 milímetros, salvo aclaración en contrario.

Alcemar S.A. se reserva el derecho de realizar cambios y/o modificaciones sin previo aviso de los artículos indicados en el presente Catálogo.

20-01-12 **FRENTE INTEGRAL.1**

CODIGO	PESO (Kg/m)	T. x P.	DESCRIPCION	FORMA	PAG
126	1,03	3	Tapa Cosmética		4
127	0,46	8	Portador		4
784	0,55	4	Adaptador D.V.H		4
788	1,90	2	Columna Mediana, 100 milímetros		3
789	2,11	2	Columna Grande, 120 milímetros		3
790	1,19	2	Columna Chica, 64 milímetros		3
791	0,44	8	Prensa		4
792	0,37	8	Tapa		4
797	0,67	4	Tapa Curva		4

T. x P.: Tiras por Paquete

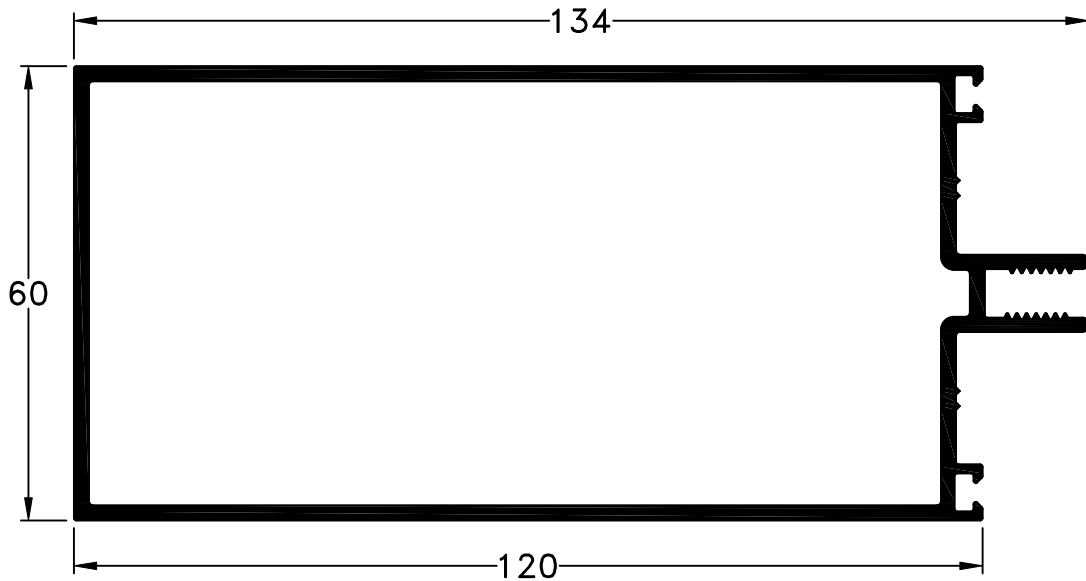

789 - Columna Grande
peso: 2,11 Kg/m

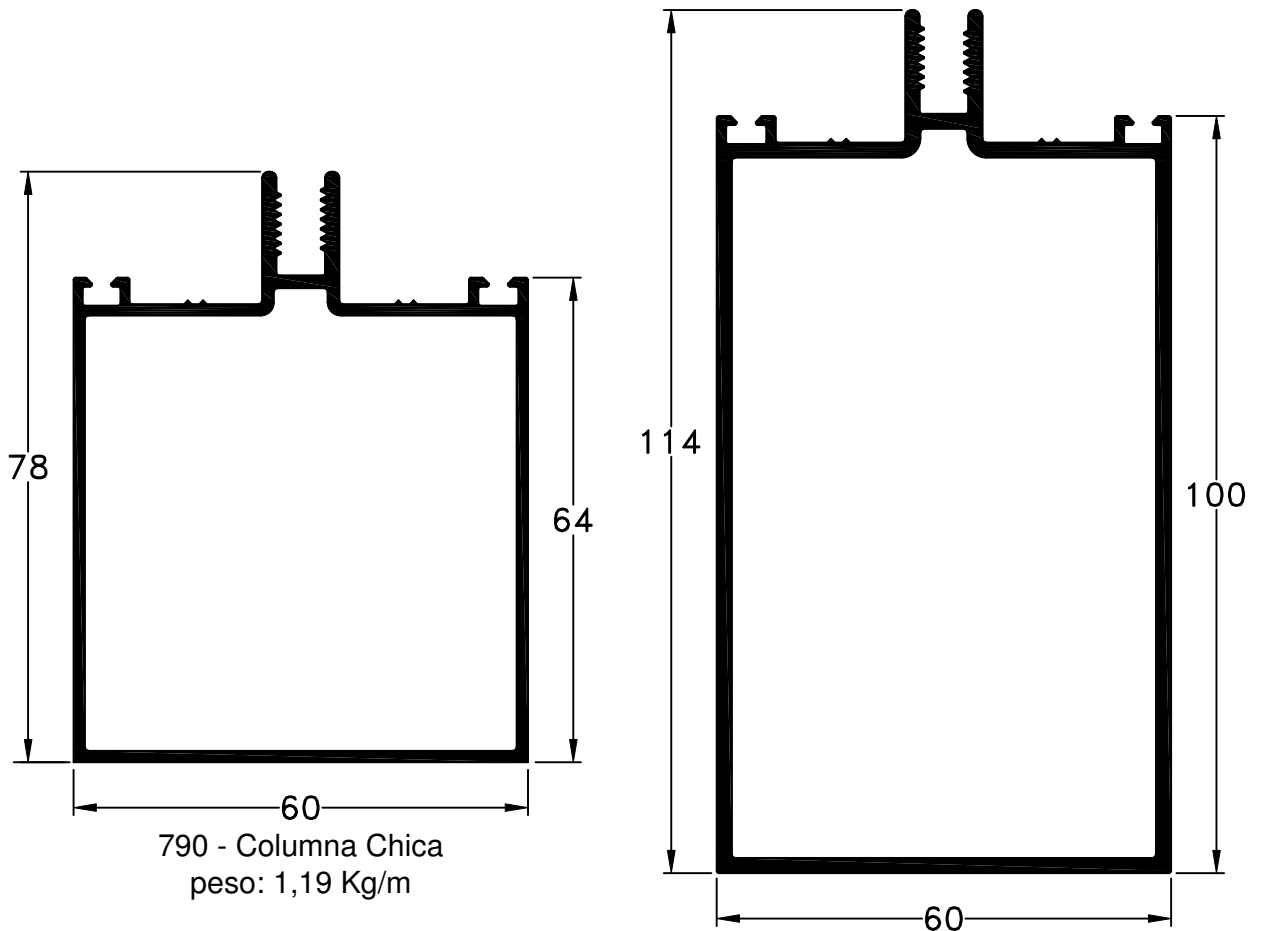

790 - Columna Chica
peso: 1,19 Kg/m

788 - Columna Mediana
peso: 1,90 Kg/m

Escala 1:1
Tolerancia en Peso +/- 10%

20-01-12 **FRENTE INTEGRAL.3**

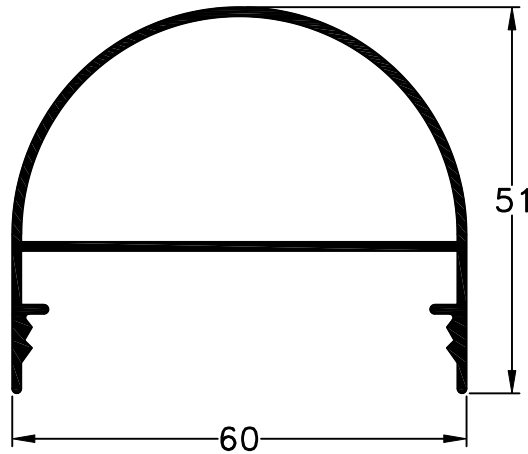

797 - Tapa Curva
peso: 0,67 Kg/m

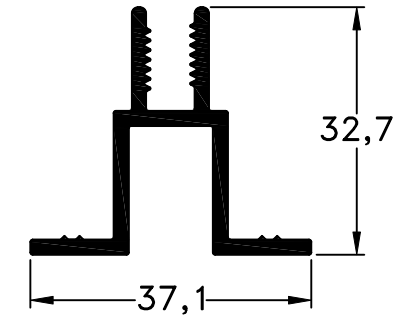

784 - Adaptador D.V.H
peso: 0,54 Kg/m

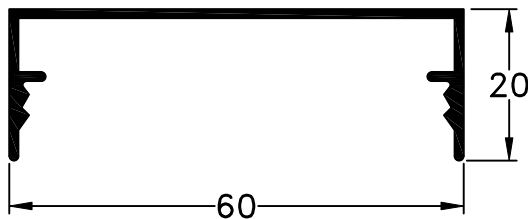

792 - Tapa
peso: 0,37 Kg/m

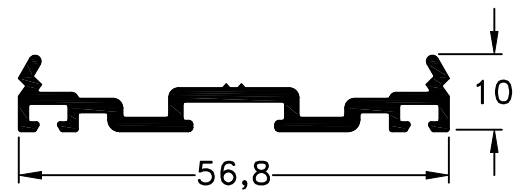

791 - Prensa
peso: 0,44 Kg/m

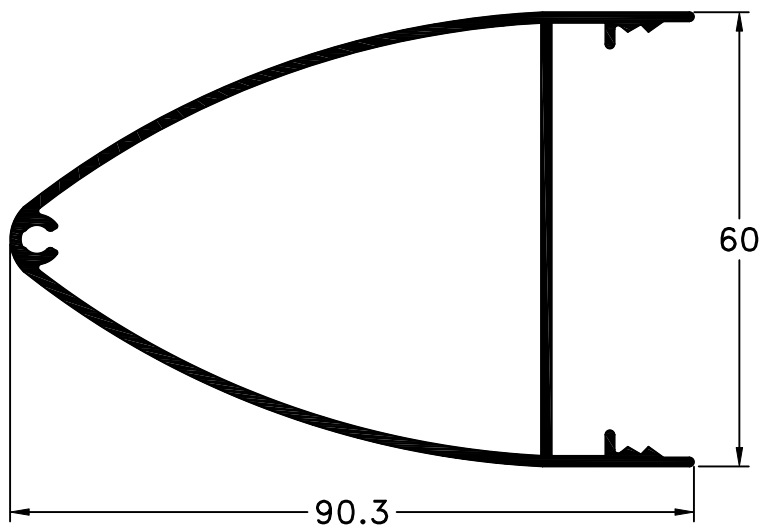

126 - Tapa Cosmética
peso: 1,03 Kg/m

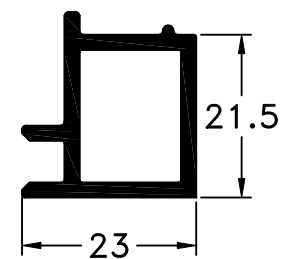

127 - Portador
peso: 0,46 Kg/m

Escala 1:1

Tolerancia en Peso +/- 10%

20-01-12 **FRENTE INTEGRAL.4**

Detalle de Accesorios		
Ítem	Código	Descripción
Burlete	8215	Burlete de Acristalamiento de 4mm
	8230	Burlete de Acristalamiento de 6mm
	8753	Burlete de Acristalamiento B-37
	9330	Burlete de Acristalamiento de 9mm
	8752	Burlete de Ruptura Térmica para Frente Integral B-58
Bulón a Rosca	-	Bulón a Rosca w $\frac{1}{4}$ "
"U" de Armado	8751	"U" de Armado para Perfil 790
	8750	"U" de Armado para Perfil 788
	8754	"U" de Armado para Perfil 789

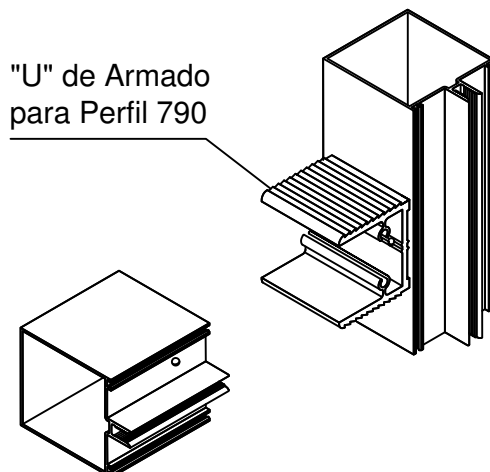
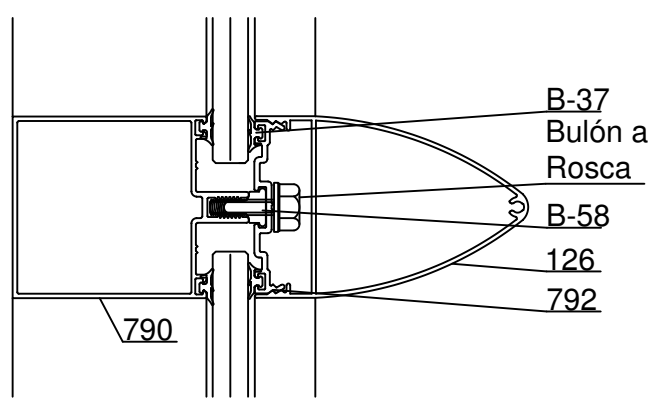
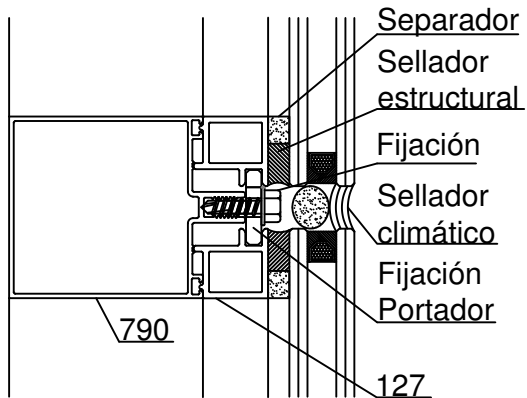
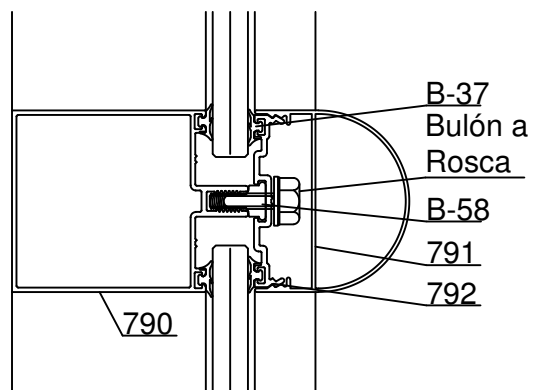
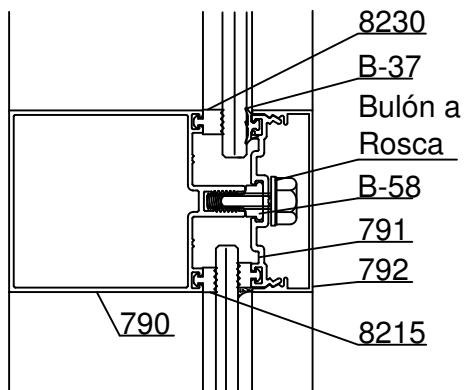

Escala 1:2.5
Tolerancia en Peso +/- 10%

20-01-12 **FRENTE INTEGRAL.5**

Distancia admisible entre columnas con Perfil 790

H (alto, en mm.)

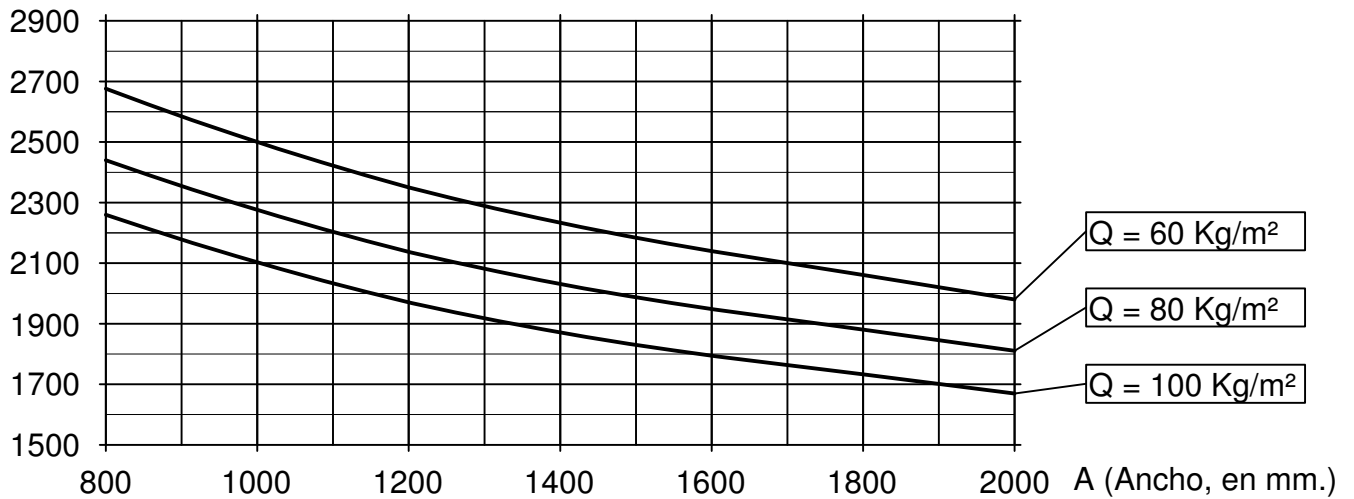

Distancia admisible entre columnas con Perfil 788

H (alto, en mm.)

